

Vermietkatalog

Event-Equipment



INHALTSVERZEICHNIS

1 Kapitel 1
Beschallungstechnik

Seite 4-19

4 Kapitel 4
Rigging und Bühnenbau

Seite 32-43

2 Kapitel 2
Lichttechnik

Seite 20-27

5 Kapitel 5
Banner und Absperrtechnik

Seite 44-47

3 Kapitel 3
Video und Projektionstechnik

Seite 28-31

6 Kapitel 6
Stromversorgung und Sonstiges

Seite 48-53



1 KAPITEL 1 Beschallungstechnik



RCF HDL 20-A

Line Array Modul

- Peak Leistung in W: 1400
- Max. Peak SPL (db): 135
- Abstrahlwinkel: 100° x 15°
- Abmessung: 294 x 705 x 445 mm
- Gewicht (kg): 30.2

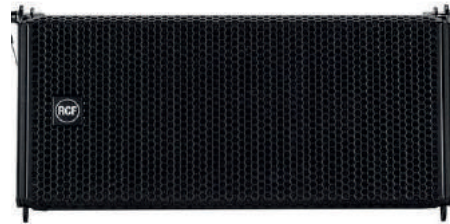

RCF HDL 6-A

Line Array Modul

- Peak Leistung in W: 1400
- Max. Peak SPL (db): 131
- Abstrahlwinkel: 100° x 10°
- Abmessung: 237 x 470 x 377 mm
- Gewicht (kg): 11,5



RCF TT 01-A

Aktive 2-Wege-Hochleistungsbox

- Peak Leistung in W: 800
- Max. Peak SPL (db): 131
- Abstrahlwinkel: 90° x 60°
- Abmessung: 566 x 333 x 370 mm
- Gewicht (kg): 25.4



RCF NX 32-A

Aktiver 2-Wege Multifunktions-
lautsprecher

- Peak Leistung in W: 1400
- Max. Peak SPL (db): 131
- Abstrahlwinkel: 90° x 60°
- Abmessung: 600 x 365 x 378 mm
- Gewicht (kg): 20.6



RCF HD32-A

2-Wege Aktivlautsprecher

- Peak Leistung in W: 1400
- Max. Peak SPL (db): 131
- Abstrahlwinkel: 90° x 60°
- Abmessung: 647 x 380 x 380 mm
- Gewicht (kg): 18



NX L44-A

Hochleistungssäule

- Peak Leistung in W: 1400
- Max. Peak SPL (db): 134
- Abstrahlwinkel: 90°
- Abmessung: 1198 x 303 x 402 mm
- Gewicht (kg): 34



RCF SUB 8004-AS

Hochleistungs-Subwoofer

- Peak Leistung in W: 2500
- Max. Peak SPL (db): 135
- Abmessung: 700 x 557 x 700 mm
- Gewicht (kg): 56



RCF SUB 8006-AS

Hochleistungs-Subwoofer

- Peak Leistung in W: 5000
- Max. Peak SPL (db): 137
- Abmessung: 709 x 1109 x 700mm
- Gewicht (kg): 96,4



Ab Mai 2024 erhältlich

Y7P Lautsprecher

Passiver 2-Wege Hochleistungs-
Punktquellenlautsprecher

- Komponenten 2 x 8" / 1.4"
- Max. Peak SPL (db): 137
- Abstrahlwinkel: 75° x 40°
- Abmessung: 580 x 257 x 341 mm
- Gewicht (kg): 18



Ab April 2024 erhältlich

Y8 Lautsprecher

Passiver 2-Wege Hochleistungs-
Line-Array-Lautsprecher

- Komponenten 2 x 8" / 1.4"
- Max. Peak SPL (db): 139
- Abstrahlwinkel: 80°
- Abmessung: 257 x 630 x 375 mm
- Gewicht (kg): 20



Ab April 2024 erhältlich

Y12 Lautsprecher

Passiver 2-Wege Hochleistungs-
Line-Array-Lautsprecher

- Komponenten 2 x 8" / 1.4"
- Max. Peak SPL (db): 139
- Abstrahlwinkel 120°
- Abmessung: 257 x 630 x 375 mm
- Gewicht (kg): 20



Ab April 2024 erhältlich

Y Subwoofer

Flugfähiger kardioider
Hochleistungssubwoofer

- Komponenten 18"/12"
- Max. Peak SPL (db): 134
- Abstrahlwinkel Cardioid
- Abmessung: 500 x 630 x 700 mm
- Gewicht (kg): 52



Ab Juni 2024 erhältlich

V-GSUB Subwoofer

Kardioider Hochleistungssubwoofer

- Komponenten 18"/12"
- Max. Peak SPL (db): 137
- Abstrahlwinkel kardioid
- Abmessung: 606 x 700 x 728 mm
- Gewicht (kg): 61



Ab April 2024 erhältlich

B22 Subwoofer

Hochleistungssubwoofer für den
Einsatz am Boden

- Komponenten 18"/18"
- Max. Peak SPL (db): 143
- Abstrahlwinkel Omni directional
- Abmessung: 585 x 1160 x 920 mm
- Gewicht (kg): 106



Ab April 2024 erhältlich

M4 Bühnenmonitor

2-Weg-Bühnenmonitor

- Komponenten 15"/1.3"
- Max. Peak SPL (db): 140
- Abstrahlwinkel: 50° x 70°
- Abmessung: 363 x 580 x 505 mm
- Gewicht (kg): 20



Datum folgt

D40 Verstärker

Mobiler vierkanaliger Verstärker

- Max. Ausgangsleistung
4 x 2400/2000 W an 4/8 Ω
- Max. Ausgangsspannung/-strom
180 VPeak / 35 APeak
- Betriebs- und Überwachungsdisplay,
TFT-Farbdisplay mit Touchfunktion, 4,3"



Datum folgt

D80 Verstärker

Vierkanaliger Hochleistungsverstärker

- Maximale Ausgangsleistung
4 x 4000 W an 4 Ω
- Alle aktuellen d&b Lautsprecher Setups
- Display Colour TFT touchscreen,
3.5"/320 x 240 pixel



Allen & Heath ZED-10
Kleinmixer

- 4 Mic/Line Eingänge
- 2 Dual Stereo Eingänge
- DuoPre Vorverstärker mit 69 dB Gain Range
- 2 Aux Sends
- USB Send und Return



Yamaha MG12 XU
Mischpult

- 12 Kanäle
- 6 Mikrofön Eingänge (XLR/Klinke)
- 3 Band EQ
- SPX Effektprozessor mit 24 Programmen
- 4 Stereo Eingänge (Klinke)



Technics RP-DJ 1210
DJ-Kopfhörer



Soundcraft Ui24R
24-Kanal-Mischpult mit integrierter Stagebox und DSP



DJM-V10

6-Kanal-Profi-DJ-Mixer

- 6 Kanäle mit einer großen Bandbreite an Eingängen
- 3-Band-Master-Isolator
- Zweifacher Kopfhörerausgang und Booth EQ



DJM-900NXS2

4-Kanal-Profi-DJ-Mixer

- 4 Kanäle mit einer großen Bandbreite an Eingängen
- 6 Soundeffekte in Studioqualität
- 14 verschiedene Arten von Beat FX
- Effekte auf versch. Frequenzbereichen



Allen & Heath Xone:92

6-Kanal-DJ-Mixer

- 6 Eingänge
- 2 Aux-Send
- 2 Stereo Mix Out
- 2 Kopfhörerausgänge
- Penny & Giles Active Crossfader



Pioneer CDJ-2000NXS2

DJ-Performance-Multiplayer

- FLAC- und ALAC-Unterstützung
- 96 kHz/24 Bit Audio-Interface
- 32 Bit D/A-Wandler
- Verbesserter Digital-Ausgang
- USB-Anschluss



Pioneer DJ CDJ-3000

DJ- Multiplayer

- Netzwerk / USB - Anschluss
- 9 Zoll HD-LCD-Touchscreen in Farbe
- USB-Speichermedien, SD-Karte
- Computer (Mac/Windows PC) iPhone



Pioneer PLX-1000

Plattenspieler mit Direktantrieb

- Elektronische Bremse
- Pitch-Einstellbereich: $\pm 8\%$ /
 $\pm 16\%$ und $\pm 50\%$
- Direktantrieb mit Quartz-Lock
und Servo



Technics SL-1210MK7
Plattenspieler mit Direktantrieb

- Start- und Bremsmoment einstellbar
- Pitch-Einstellbereich: $\pm 8\% / \pm 16\%$
- Reverse Play-Funktion
- Audioeingang: Phono Stecker, Erdungsklemme



Shure M44-7
Tonabnehmer



Ortofon Concorde
Tonabnehmersystem

Shure Axient Digital
Digital Drathlosssystem



Sender

AD2/KSM8
Handsender/ Dualdyne
Gesangsmikrofon

- Kompatibel mit den Axient® Digital Funksystemen
- Mehr als 11 Stunden dauerhafte Akkulaufzeit oder 8 Stunden mit AA Batterien bei 10mW



Sender

AD1

Taschensender

- Leicht & strapazierfähig
- AA-Batterien oder Akku für flexible Stromversorgung
- Abnehmbare 1/4-Lambda-Antenne
- Zwei Übertragungsmodi



Kapseln

AD2/BETA 58

Dynamisches Gesangsmikrofon



Empfänger

AD4Q

Digitaler 4-Kanal-Funkempfänger



Kapseln

AD2/BETA 87 A

Kondensator Gesangsmikrofon



Empfänger

AD4

Digitaler 2-Kanal-Funkempfänger



Sender

Shure Beta 58A

Dynamisches Gesangsmikrofon

- Dynamisches Gesangsmikrofon
- Hoher Ausgangsleistung
- AA-Batterien oder Akku für flexible Stromversorgung



Shure SM58 LC

Dynamisches Gesangsmikrofon

- Nierencharakteristik
- Integrierter, effektiver Wind- und Pop-Filter
- Optimierter Frequenzgang mit präsenten Mitten und Bassabsenkungen



Sennheiser ME-3

Headset-Mikrofon

- Nierencharakteristik
- Dauerpolarisiert, Kondensator
- Max. Schalldruckpegel: 150 dB SPL
- Empfindlichkeit, Übertragungsfaktor: 1,6 mV/Pa



Sennheiser HSP 4

Kondensator-Nackenbügel-Mikrofon

- Nierencharakteristik
- Dauerpolarisiert, Kondensator
- Max. Schalldruckpegel: 150 dB SPL
- Freifeld-Leerlauf-Übertragungsmaß: 4 mV/Pa



DPA 4088-DC-A-F10-LH

Headset-Mikrofon

- Nierencharakteristik
- Speziell für Sprache geeignet
- Mit abnehmbarem und verstellbarem Nackenbügel



Sennheiser E 901

Kondensator Grenzflächenmikrofon

- Verarbeitung von hohen Schalldrücken
- Hochpräziser, trockener Kick sound
- Natürlicher Klang und schnelle Ansprache
- Integrierter Vorverstärker



Sennheiser E 902

Dynamisches Bass-Drum-Mikrofon

- Präzise, definierte Darstellung von Bassinstrumenten
- Sehr schnelle Ansprache
- Brummkompensationsspule
- Federnd gelagerte Kapsel



Sennheiser E 904

Dynamisches Tom-Mikrofon

- Konsistenter Frequenzgang für individuelle Sounddesigns
- Sehr schnelle Ansprache liefert präzisen Attack und vollen Körper
- Brummkompensationsspule



Sennheiser E 906

Dynamisches
Instrumentenmikrofon

- Lebendiger, voller Klang
- Sehr schnelle Ansprache
- Drei wählbare Klangcharakteristiken
- Perfekte Form für Gitarren-Amps
- Brummkompensationsspule



Sennheiser E 914

Kleinmembran-Kondensatormikrofon

- Perfekt für ambitionierte Tonaufnahmen
- Exzellente Dynamik und lebendiger Klang
- Verarbeitet sehr hohe Schalldruckpegel
- 3-stufig schaltbarer Bass Roll-Off/Cut-Off



Sennheiser E 908

Kondensator Schwanenhalsmikrofon für Blasinstrumente

- Mikrofonkapsel ist gegen Körperschall geschützt
- Schnelle und flexible Montage
- Außergewöhnlich lebendiger und klarer Klang



Shure SM57

Dynamisches Instrumentenmikrofon

- Nierencharakteristik
- Luftgefederte Erschütterungsabsorber
- Der konturierte Frequenzgang sorgt dafür, dass deine Instrumente klar erfasst werden



2 KAPITEL 2 Lichttechnik



MA Lighting grandMA3 Compact

Lichtsteuerpult

- Multi-Touch-Monitor
- 40 physikalischen Playbacks
- 16 zuweisbaren x-Tasten und 1 dedizierten Master Playback Sektion
- Über 4.096 Steuerungsparameter



Infinity Chimp 300.G2 Tour Pack

Lichtsteuerpult

- 22" Touchscreen
- Mindestens 2048 DMX-Kanäle
- Vertraute Tasten, numerische Tastatur und 4 Encoder
- Kompatibel mit allen DMX-Geräten



Spiegelkugel

Motorbetrieben

- Größe 50cm
- Motorbetrieben



Litecraft Beam X7

LED Scheinwerfer mit RGBW
Farbmischung

- 7x Multichip LEDs, RGBW
- Abstrahlwinkel 10°
- Wetterfeste Outdoor-Version
- Stromaufnahme: 0,2 A bei 230 V



Litecraft Beam X7 IP

RGBW LED Scheinwerfer

- 7x Multichip LEDs, RGBW
- Abstrahlwinkel 10°
- Wetterfeste Outdoor-Version
- Stromaufnahme: 0,2 A bei 230 V



Litecraft Sun X10 sun stripe led

Moderner LED-Striplinder für
statische und dynamische Effekte

- 10x 10 W Single Chip LEDs
- 10x warmweiß
- Abstrahlwinkel 25°
- Stromaufnahme: 0,5 A bei 230 V



Litecraft Powerbar x15

Professionelle Licht-Bar mit 15 RGBW
Multichip LEDs

- 15x Multichip LEDs
- RGBW
- Abstrahlwinkel 15°
- Stromaufnahme: 0,7 A bei 230 V



SGM P6

LED Outdoor Fluter

- 24 x 24W LEDs mit 6 einzeln ansteuerbaren Segmenten
- RGBW
- Abstrahlwinkel 10°
- Wetterfeste Outdoor-Version



SGM Q8

LED Outdoor Fluter

- 2 lineare weiße LED-Blinder mit 8 einzeln steuerbaren Segmenten
- RGBW
- Abstrahlwinkel 110° / 75°
- Wetterfeste Outdoor-Version



Astera Titan Tube

RGBAMW LED-Leuchtröhre

- LED-Gesamtleistung 72 W
- $\varnothing 4,2$ cm x 103,5 cm
- Helligkeit: 785 lux
- Eingebauter Akku, Funkmodul und Funk-DMX



Astera AX5

PAR-Scheinwerfer

- LED-Gesamtleistung 45 W
Multichip-LED-Emitter
- 14,5 x 19 x 22,1 cm
- Helligkeit: 4.800 lux
- Eingebauter Akku, Funkmodul und Funk-DMX



Elation KL Fresnel 6

LED Linsenscheinwerfer

- Warmweißer LED-Fresnel
- RGBW
- Abstrahlwinkel 15° bis 38°
- stufenlose 16-Bit-Dimmmodi und -Kurven, Anpassung



ARRI L7-C

Stangenfernbedienbarer
Fresnelscheinwerfer

- 220W
- RGBW
- Abstrahlwinkel 15° – 50°
- Stufenlos einstellbare Farbtemperatur von 2.800 K bis 10.000 K



ARRI SkyPanel S60-C

LED Softlight Panel

- Leuchtfläche: 645 x 300 mm
- RGBW
- Abstrahlwinkel 115°
- Stufenlos einstellbare Farbtemperatur von 2.800 K bis 10.000 K



Robe Led Beam 350

LED Beamlight

- 12x 30W Multichips
- RGBW
- Abstrahlwinkel 3,8° – 60°



Robe Led Beam 150

LED Beamlight

- 7x 30W Multichips
- RGBW
- Abstrahlwinkel 3,8° - 60°



Ayton CosmoPix-R

Movinglight mit Doppeldreh-
kugel-Konzept

- 12 x 60 Watt RGBW
Multichip-LED-Emitter
- RGBW
- Abstrahlwinkel 4,5°
- Bis zu 18.000 Lumen Lichtleistung



JB Lighting P9

330 W Beamspot

- 330 W LED-Modul
- CMY-Farbmischeinheit für schnelle,
gleichmäßige Farbmischung
- Abstrahlwinkel 3,4° - 54°

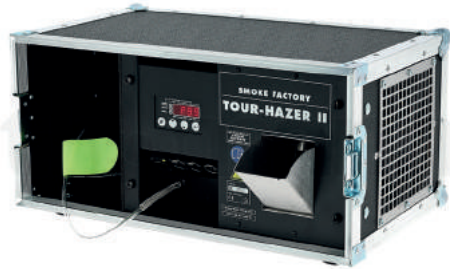

Smoke Factory Tour Hazer II

Dunsterzeuger

- 330 W LED-Modul
- CMY-Farbmischeinheit für schnelle, gleichmäßige Farbmischung
- Abstrahlwinkel 3,4° – 54°



Smoke Factory Spaceball II

Professionelle Nebelmaschine

- 330 W LED-Modul
- CMY-Farbmischeinheit für schnelle, gleichmäßige Farbmischung
- Abstrahlwinkel 3,4° – 54°



Smoke Factory Captain D

DMX-Nebelmaschine

- Geeignet für gängige Bühnengrößen
- Hoher Nebelausstoß
- 5-poligen DMX512 Ein/Ausgängen und einem analogen 3-poligen Anschluss



3 KAPITEL 3 Video und Projektionstechnik



LedTek P4 WH Pro

LED Wand

- Farbqualität für gestochen scharfe Bilder
- Bildwiederholungsraten von 3.840 Hz
- Outdoor-geeignet für Schnee & Regen
- Auflösung in Pixel/m² = 208x208 px



Blackmagic Atem mini

Videomixer

- direkter streaming Anschluss
- HDMI, USB-C
- Aux-Ausgänge insgesamt: 1
- Videoeingänge insgesamt: 4
- Videoausgänge insgesamt: 2



Roland A/V V-1 HD

Videomixer

- 2 HDMI-Ausgänge
- 4 HDMI-Eingänge
- Einfache Bedienoberfläche
- Regler für einzigartige visuelle Darstellungen
- Anwendung für Mac, PC und iPad



Blackmagic Studio

Filmstudiokamera

- 4K-Sensor für ISO bis 25.000
- MFT-Objektivanschluss
- HDMI-Ausgang
- 7"-LCD mit Sonnenblende
- Interne Farbkorrektor



Blackmagic Micro

Digitalfilmkamera

- Aufzeichnungen in RAW und ProRes
- Dynamikumfang von 13 Blendenstufen
- Global Shutter und MFT-Objektivanschluss
- Full HD 1080 Sensor
- Breiter Dynamikumfang



GoPro Hero 9

Action-Kamera

- Atemberaubende 5K-Videos + 20-MP-Fotos
- Fortschrittliche HyperSmooth 3.0-Videostabilisierung
- Robust und wasserdicht bis 10 m



4 KAPITEL 4 Rigging und Bühnenbau

Litec QX30 System



Litec QH30 System



QH30 nur in Schwarz erhältlich

Litec QX30SA Standard-Traverse

- 10,5cm
- 21cm
- 42cm
- 50cm
- 100cm
- 150cm
- 200cm
- 250cm
- 300cm
- 400cm

Litec QH30SA Standard-Traverse

Alle Zusatzteile auch in QH30 erhältlich

- 10,5cm
- 21cm
- 42cm
- 50cm
- 100cm
- 150cm
- 200cm
- 250cm
- 300cm
- 400cm

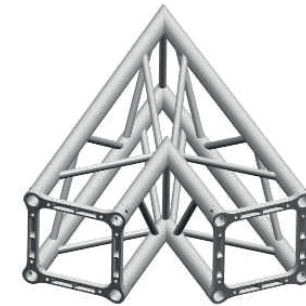

Litec QX30SAL2045 45° Grad Traverse

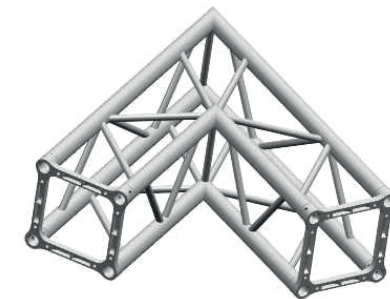

Litec QX30SAL2060 60° Grad Traverse

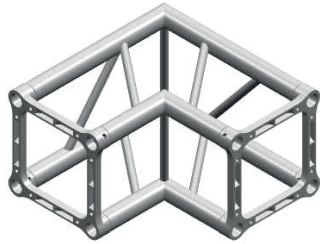

Litec QX30SAL2090
90° Grad Traverse

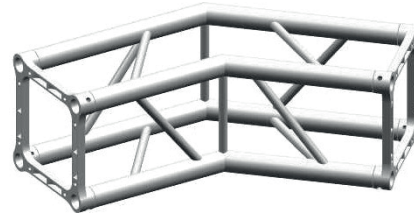

Litec QX30SAL2135
135° Grad Traverse

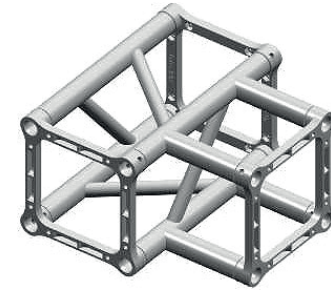

Litec QX30SAT3
3-Wege-T-Stück

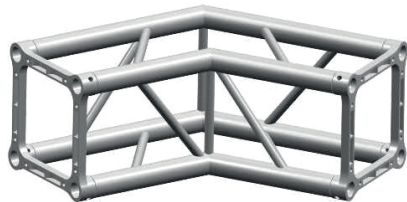

Litec QX30SAL2120
120° Grad Traverse

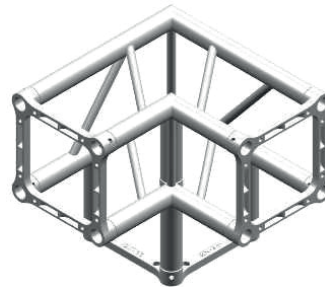

Litec QX30SAL3
3-Wege 90° Ecke

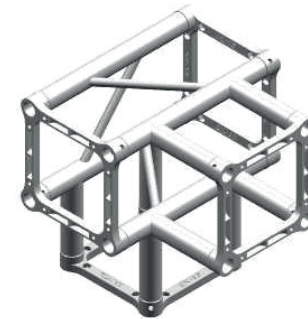

Litec QX30SAT4
4-Wege-T-Stück

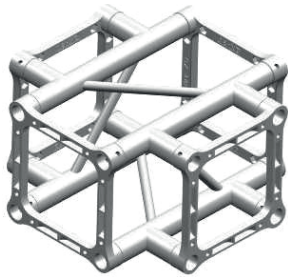

Litec QX30SAX4
4-Wege-Kreuz

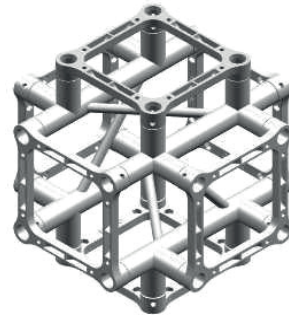

Litec QX30SAX6
6-Wege-Kreuz



Litec VARITOWER 3-30
Hebe System mit Kettenzug

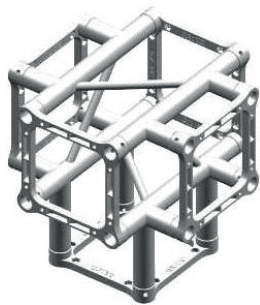

Litec QX30SAX5
5-Wege-Kreuz

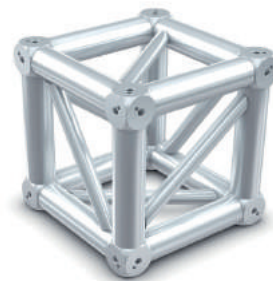

Litec QX30C8
DADO 6-Wege-Ecke

- Maximale Turmhöhe: 8 m
- Kompatible Traversen: QX30SA / QH30SA / QX40SA / QH40SA / TX30S
- Hubsystem Kettenzug
- Maximale Hublast: 1800 kg



ChainMaster Kettenzug

D8+ Ultra

- Traglast: 1000kg
- Kettenlänge: 25m
- 1-strängig 4m/min
- Eigengewicht ohne Kette 36kg



ChainMaster Kettenzug

D8+ Ultra

- Traglast: 500kg
- Kettenlänge: 25m
- 1-strängig 4m/min
- Eigengewicht ohne Kette 22kg



ChainMaster Kettenzug

D8+

- Traglast: 500kg
- Kettenlänge: 24m
- 1-strängig 4m/min
- Eigengewicht ohne Kette 27kg



ChainMaster Kettenzug

D8+

- Traglast: 320kg
- Kettenlänge: 24,5m
- 1-strängig 4m/min
- Eigengewicht ohne Kette 21kg



ChainMaster Kettenzug

D8+

- Traglast: 250kg
- Kettenlänge: 12,5m pder 18,75m
- 1-strängig 4m/min
- Eigengewicht ohne Kette 16kg

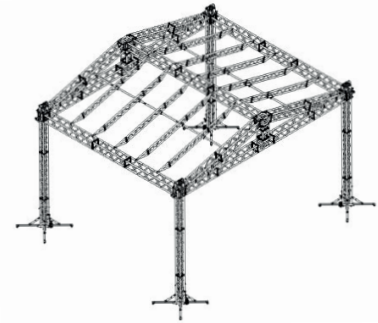

Litec 8x6m

Doppelschrägdach

- Verteilte Last unter Berücksichtigung des Winddrucks: 4848 kg
- Gewicht: 1210 kg
- Transportvolumen: 15 m³
- Türme: 4 x Towerlift 3

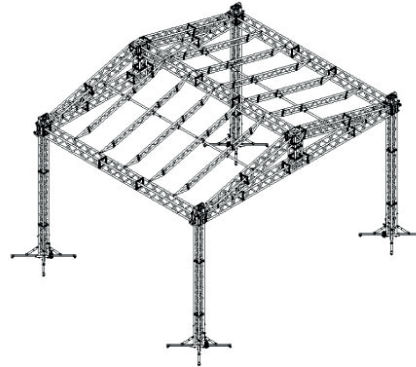

Litec 10x8m

Doppelschrägdach

- Verteilte Last unter Berücksichtigung des Winddrucks: 3552 kg
- Gewicht: 1424 kg
- Transportvolumen: 18 m³
- Türme: 4 x Towerlift 3

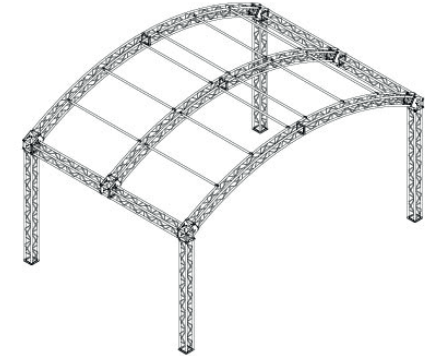

Litec 8x6m

Rundbogendach

- Verteilte Last unter Berücksichtigung des Winddrucks: 2076 kg
- Gewicht: 455 kg
- Transportvolumen: 7,2 m³
- Türme: 4 feste Beine

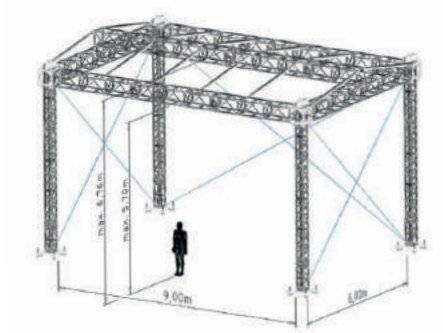

Contac GS 70

Bühnenüberdachung 70m²

- Maße: 10,08m x 7,08m
- Masthöhe ca. 6 m
- Dachplane 70 m²

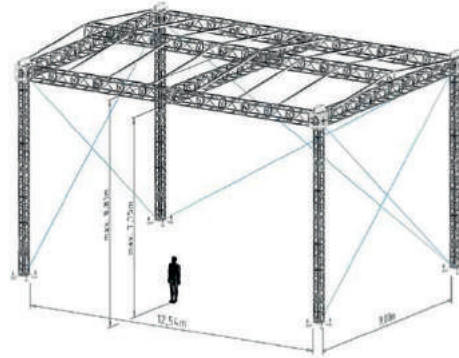

Contac GS 135

Bühnenüberdachung 135m²

- Maße: 13,62m x 10,08m
- Masthöhe ca. 8 m
- Dachplane 135 m²

Prolyte S52

Serie

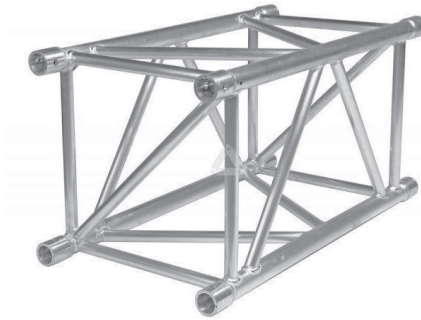

Prolyte S52 SV

Standard-Traverse

- Starke Traverse mit einer sehr hohen Tragfähigkeit
- Standard für Vermieter auf der ganzen Welt
- Stiftausrichtung garantiert eine schnelle und einfache Montage

Contac Traversen Serie

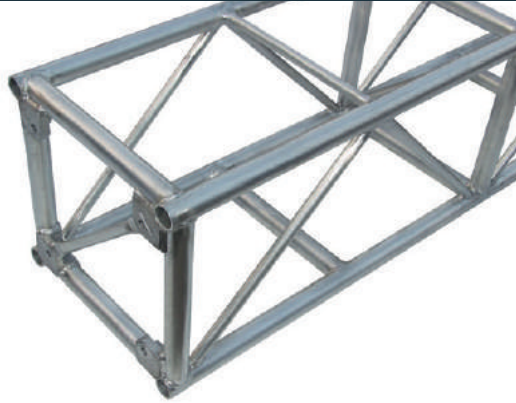

Contac MT 4-Punkt Traverse

- Standard im Hochlastbereich
- Hohe Tragkraft und robuste Bauform
- Basis für alle Contac Systems
Ground-Support Konstruktionen
sowie Bühnendächer



Contac TT 4-Punkt Traverse + Tower

- Standard im Hochlastbereich
- Hohe Tragkraft und robuste Bauform

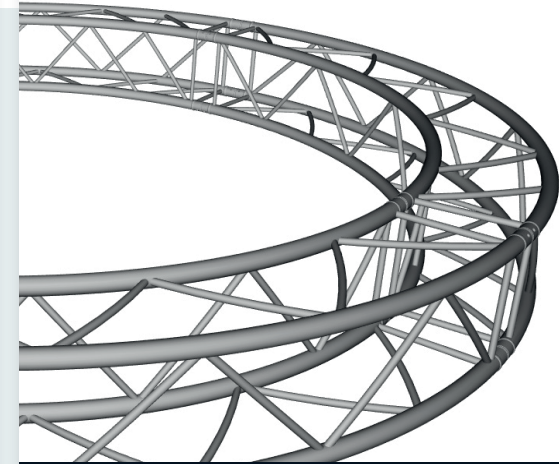

Contac Circle

- Durchmesser von 8 Meter

Contac Bühnenelemente System

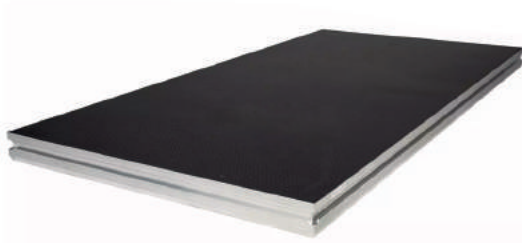

Contac BE / 10 SP Bühnenpodest Outdoor

- Standard Bühnenpodest: 200 x 100 cm
- Sondermaße verfügbar
- Siebdruckplatte, wetterfest
- Gewicht: 38kg



Contac Bühnentreppe Vario BZ / BTV 060

- Für Bühnenhöhen von 60cm - 100cm
- Inkl. Geländerstecktaschen aus Stahl



Steckfüße starr

- 20cm
- 40cm
- 60cm
- 80cm
- 100cm



RAP Mount System

Contac RAP Mount

Basisplatte



RAP Mount System

Contac RAP Mount Spindel

Unterbau

- Kleinstmögliche Podiumsgröße: 0,80m
- Größtmögliche Podiumsgröße: 1,20m

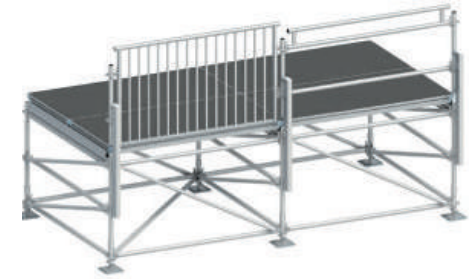

Layher Metric Unterbau

Allround Gerüst



5 KAPITEL 5 Banner und Absperrentechnik

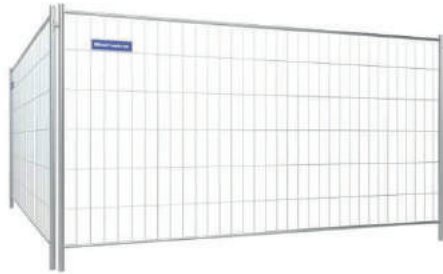

Mobilzaun

„Profi“

- Abmessung: 3,50m x 2,00m
- Mobil-Bauzaun feuerverzinkt
Typ Profi
- Mit umlaufenden Rohrrahmen
- Maschenweite 100/300



Absperrgitter

Typ C

- Abmessung: 2,50m x 1,10m
- Zum Absperrn und Sichern von Veranstaltungsbereichen
- Zwei FüÙe aus gebogenem Rundrohr sorgen für eine standfeste Positionierung



Polizeigitter

Typ U

- Abmessung: 2,10m x 1,05m
- Stahlgestell für besondere Einsatzbedingungen
- Fußteil ist klappbar und mit stabilem Gittereinsatz versehen
- Verbinden mehrerer Elemente



Wellenbrecher CWB-B
1m Standard - Element

- Modulare Bühnengitter-Serie
- Eigensichere Konstruktion
- Vibrationsfreie Scharniere für schnellen und einfachen Aufbau

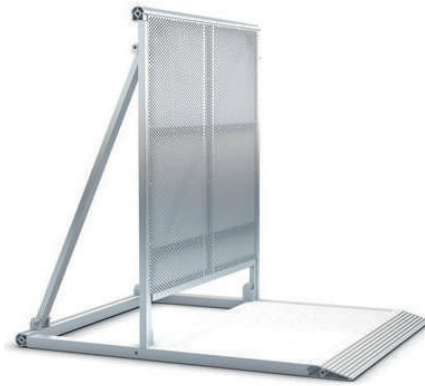

Wellenbrecher CWB-BC
1m Kabelbrücke



Wellenbrecher CWB-VC
Variable Ecke verstellbar 120° - 240°



Kordelständer GRIP

3-strängig gedrehte Absperrkordel

- Pfostenhöhe ca. 98cm
- Kordellänge 150cm



Notausgangbanner

Links & Rechts

- Nach ISO 7010



Notausgangbanner

General

- Nach ISO 7010



6 KAPITEL 6 Stromversorgung und Sonstiges



Stromverteiler

Eingang 16A - 400A

- Wir haben verschiedenste Stromverteilungen in unserem Sortiment
- Robuste, für den professionellen Einsatz konzipierte Stromverteilungen
- Hohes Maß an Sicherheit und Funktionalität



Hauptverteiler im Flightcase

Typ59 400A

- Eingang: Powerlock 3P+N+PE
- Ausgang:
 - 1x Powerlock 3P+N+PEE
 - 3x CEE 125A 400V 5P
 - 6x CEE 63A 400V 5P
 - 3x CEE 32A 400V 5P
 - 6x Schuko
- 1x digitales Multimeter und 2x Lüfter

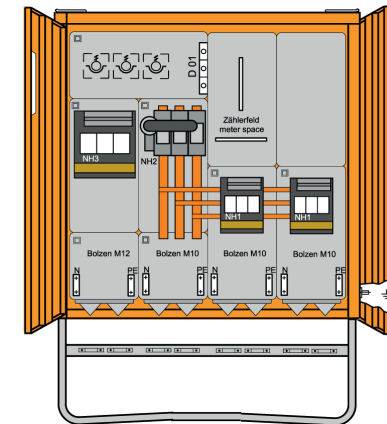

Merz Anschlusschrank

M-AGV 400-B/S/NH02/1ZF

- Anschlussleistung 277kVA
- Anschlusssicherung NH3 / 630 A
- 1 Zählerfeld, 1 Wandlerfeld
- Lasttrennschalter mit Sicherung
- NH2 / 400 A
- Sicherungslasttrennschalter
- 2x NH1 / 250A



Aggregat 50kVA

DW 50 IV 15 M14HH

- Tank: 400l
- Leistung: 50 kVA / 40 kW
- Kraftstoffverbrauch 100%: 12,6 l/h



Aggregat 100kVA

DW 100 IV 15 M14HH

- Tank: 450 l
- Leistung: 100 kVA / 80 kW
- Kraftstoffverbrauch 100%: 22 l/h



Aggregat 200kVA

DW 200 IV 15 M14HH

- Tank: 1.100 l
- Leistung: 200 kVA / 128 kW
- Kraftstoffverbrauch 100%: 44 l/h



CEE Kabel

16A, 32A, 63A, 125A

- 5 Meter
- 10 Meter
- 15 Meter
- 20 Meter
- 25 Meter



Hartingkabel

Datenkabel

- 5 Meter
- 10 Meter
- 15 Meter
- 20 Meter
- 25 Meter



Powerlock-Kabel

Netzkabel

- 5 Meter
- 10 Meter
- 15 Meter
- 20 Meter
- 50 Meter



Adam Hall Defender Midi

Kabelbrücke 5 Kanäle

- Sicher vor Schäden durch Überfahren- / laufen durch Fahrzeuge oder Fußgänger
- 5 Kanäle 35 x 890 mm
- Belastbarkeit ca. 40 t
- Abmessung: 890 x 535 x 55 cm.



Penn Elcom cross 3

Kabelbrücke 3 Kanäle

- Unvergleichliche Stärke, hoher Abriebfestigkeit, Flexibilität
- 3 Kanäle 32 x 1100 mm
- Belastbarkeit ca. 5 t
- Abmessung: 1100 x 290 x 55 mm



Stehtische

Grau/ Anthrazit



Liegestühle

Im Kienzle Design



Hussen für Stehtische
Weiß



Hussen für Stehtische
Schwarz



Traversencover
Weiß

- Verschiedene Längen erhältlich
- Passt über alle gängigen 3 und 4 Punkt Traversen

KENZLE
group.de

Kienzle Event GbR
Spitalstr. 1/1
89584 Ehingen

+49 (0)173 - 6749799
info@kienzlegroup.de
www.kienzlegroup.de